

Aufbau- und Verwendungsanleitung

Gerüstböcke bilden, mit Bohlen belegt, höhenverstellbare Bockgerüste, die unter anderem bei Maurerarbeiten eingesetzt werden. Die gewünschte Arbeitshöhe wird durch Ausziehen des Gerüstbockoberteils erreicht und muß durch Abstecken mittels G-Haken gesichert werden. Eine missbräuchliche andere Verwendung ist verboten.

Technische Daten:

Stahlrohrgerüstbock Typ F 1,2

Breite: 1,20 m
Tragkraft: 1500 kg

Ausziehbereich:	Gewicht:	Art.-Nr.:
0,75 - 1,30 m	lackiert 15 kg	10610
0,75 - 1,30 m	verzinkt 15 kg	10619
1,00 - 1,75 m	lackiert 19 kg	10620
1,00 - 1,75 m	verzinkt 19 kg	10629
1,20 - 1,95 m	lackiert 21 kg	10630
1,20 - 1,95 m	verzinkt 21 kg	10639

Stahlrohrgerüstbock Typ F 1,5

Breite: 1,50 m
Tragkraft: 1200 kg

Ausziehbereich:	Gewicht:	Art.-Nr.:
1,20 - 1,95 m	lackiert 22 kg	10660
1,20 - 1,95 m	verzinkt 22 kg	10669

Universal-Gerüstbock Typ F3

Breite: 1,50 m
Tragkraft: 850 kg

Ausziehbereich:	Gewicht:	Art.-Nr.:
1,70 - 3,00 m	verzinkt 42 kg	10678

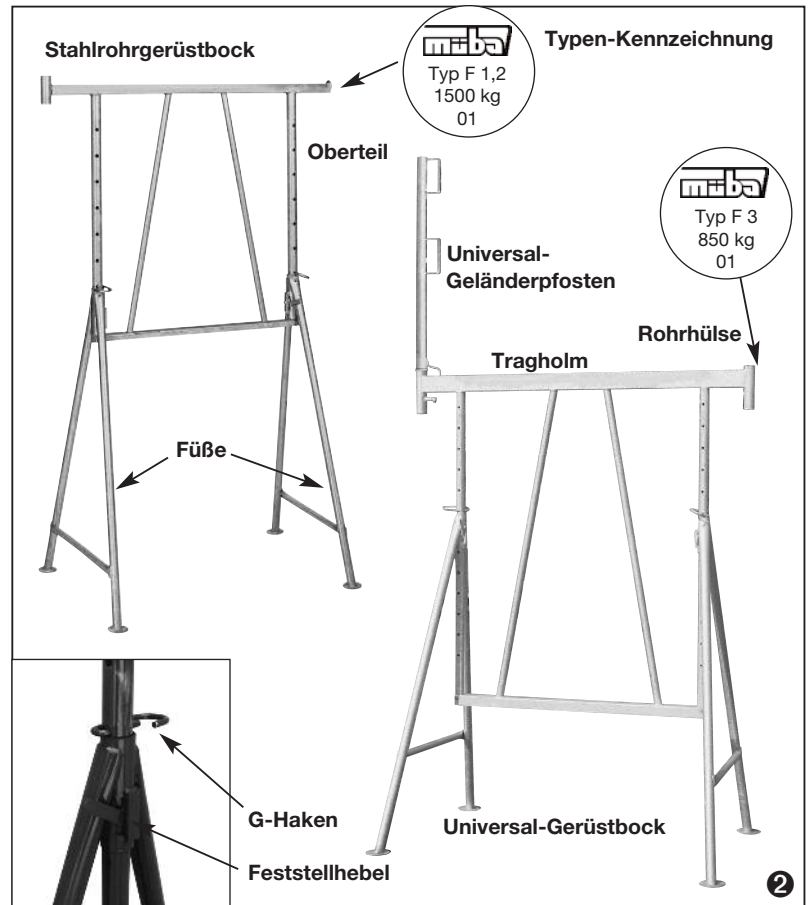

Allgemeiner Hinweis:

Es dürfen nur Bauteile in einwandfreiem Zustand und Originalteile eingesetzt werden. Die Gerüstböcke sind nur entsprechend des Verwendungszweckes einzusetzen.

Tabelle 1: Lastklassen

Lastklasse	Mindestbreite der Belagfläche ¹⁾	flächenbezogenes Nutzgewicht	Flächenpressung ²⁾
1	0,50 m ³⁾	-	-
2	0,60 m ³⁾	150 kg/m ²	-
3	0,60 m ³⁾	200 kg/m ²	-
4	0,90 m	300 kg/m ²	500 kg/m ²
5	0,90 m	450 kg/m ²	750 kg/m ²
6	0,90 m	600 kg/m ²	1000 kg/m ²

1) Die freie Durchgangsbreite muss bei Materiallagerung auf der Belagfläche mindestens 0,20 m betragen.

2) Flächenpressung ist hier Nutzgewicht geteilt durch dessen tatsächliche Grundrissfläche.

3) Die Bordbrettdicke darf mitgerechnet werden.

Tabelle 2: Erforderliche Tragfähigkeit in kg der Gerüstböcke in Abhängigkeit von der Lastklasse, der Belagbreite und dem Abstand der Gerüstböcke

Lastklasse	Belagbreite m	Abstand der Gerüstböcke						Gerüstbohlen als Mehrfachfelder		
		0,80 m	1,00 m	1,25 m	1,50 m	1,75 m	2,00 m	2,25 m	2,50 m	2,75 m
1-3	0,60	138	173	216	259	302	345	388	431	474
1-3	0,90	207	259	323	388	453	518	582	647	712
4		297	371	464	557	650	743	835	928	1021
5		432	540	675	810	945	1080	1215	1350	1485
6		567	709	886	1063	1240	1418	1595	1772	1949
1-3	1,00	230	288	359	431	503	575	647	719	791
4		330	413	516	619	722	825	928	1031	1134
5		480	600	750	900	1050	1200	1350	1500	1650
6		630	788	984	1181	1378	1575	1772	1969	2166
1-3	1,20	276	345	431	518	604	690	776	863	949
4		396	495	619	743	866	990	1114	1238	1361
5		576	720	900	1080	1260	1440	1620	1800	1980
6		756	945	1181	1418	1654	1890	2126	2363	2599
1-3	1,50	345	431	539	647	755	863	970	1078	1186
4		495	619	774	929	1083	1238	1393	1548	1702
5		720	900	1125	1350	1575	1800	2025	2250	2475
6		945	1181	1477	1772	2067	2363	2658	2953	3248

Fettgedruckte Werte < 1.500 kg

Tabelle 3: Größte zulässige Stützweite in m von Gerüstbrettern

Last-klasse	Brett- und Bohlenbreite cm	Brett- und Bohlendicke cm				
		3,0	3,5	4,0	4,5	5,0
1,2,3	20	1,25	1,50	1,75	2,25	2,50
	24 und 28	1,25	1,75	2,25	2,5	2,75
4	20	1,25	1,50	1,75	2,25	2,50
	24 und 28	1,25	1,75	2,00	2,25	2,50
5	20, 24, 28	1,25	1,25	1,50	1,75	2,00
6	20, 24, 28	1,00	1,25	1,25	1,50	1,75

Aufbau und Benutzung:

Gerüstböcke dürfen nur auf horizontalem, tragfähigem Untergrund aufgestellt werden. Gerüstböcke sind parallel aufzustellen. Durch Ausziehen des Oberteils wird die gewünschte Höhe erreicht und muß durch Abstecken mittels G-Haken gesichert werden. Die Füße werden rechtwinklig zum Oberteil mit dem Feststellhebel arretiert (Bild 1,2). Die Feststellhebel erzeugen lediglich eine nicht tragfähige Klemmverbindung, die das Ausrichten des Gerüsts erleichtert. Weiterhin sichern sie die senkrechte Ausrichtung der Füße zum Traghalm. Die Traghölme müssen vollflächig mit Gerüstbohlen belegt werden.

ACHTUNG! ABSTURZGEFAHR!

Vor Belastung, bzw. Besteigung des Gerüsts ist sicherzustellen, das alle G-Haken richtig positioniert sind. Die G-Haken können beim Ausrichten der Böcke verrutschen oder sogar ganz aus ihrer Absteckung herausfallen. Der Aufbau muß an einer Wand erfolgen, da nur auf einer Seite ein Seitenschutz angebracht werden kann bei Typ F1,2 und F1,5.

Wichtig:

Die Belastung des Gerüstbelages ist abhängig von der Gerüstbohlenstärke und dem Abstand der Gerüstböcke. (siehe Tabelle 1 bis Tabelle 3). Bei Verwendung mit Aufsatz muß eine Kippsicherung quer zur Wand, durch Wandverankerung oder durch eine geeignete Abstützung erfolgen.

Witterungseinflüsse können Gefahren bei Arbeiten auf der Einrichtung erwirken. Niederschläge reduzieren die Rutschfestigkeit der Belagelemente oder heben diese gänzlich auf. Staudruck durch Starkwind beeinträchtigt die Standsicherheit der Mitarbeiter, insbesondere in Kombination mit Niederschlägen. Bei Auftreten dieser Ereignisse, ist der Zugang zur Einrichtung zu sperren (siehe Gefährdungsbeurteilung), bzw. (z.B. bei angekündigtem Starkwindaufkommen) die Einrichtung abzubauen.

Gerüstbohlen müssen eine Mindeststärke von 3 cm haben und dürfen an ihren Enden nicht ausgerissen sein. Sie sind dicht aneinander (max. 2 cm Spalt) zu verlegen und dürfen nicht wippen. An einem Bohlenstoß müssen die Gerüstbohlen jeweils min. 20 cm den Traghalm überdecken. Belagflächen müssen entsprechend der Gefährdungsbeurteilung bzw. den geltenden Vorschriften mit einem Seitenschutz bestehend aus Geländerholm, Zwischenholm und Bordbrett umwehrt sein. Im Bereich des Aufstieges darf der Seitenschutz max. 1,0 m unterbrochen sein (Bild 3).

Als Geländer- und Zwischenholm müssen verwendet werden:

Pfostenabstand bis 2,00 m: Gerüstbrettquerschnitt min. 15 x 3,0 cm

Pfostenabstand bis 3,00 m: Gerüstbrettquerschnitt min. 20 x 4,0 cm

Als Bordbrett müssen Gerüstbretter von 15 x 3,0 cm Sortierklasse S10 oder MS10 DIN 4074 Teil 1 verwendet werden. Die Bretter werden durch Nägel oder Schrauben gesichert. Zusätzlich müssen ab einer Belaghöhe von 2,0 m die Gerüstböcke mit Diagonalverstreben in jedem Feld ausgesteift werden (Bild 3).

Bei Verwendung der Aufsatzstücke sind diese mittels Gerüstrohr und Drehkupplungen diagonal auszusteifen (Bild 4).

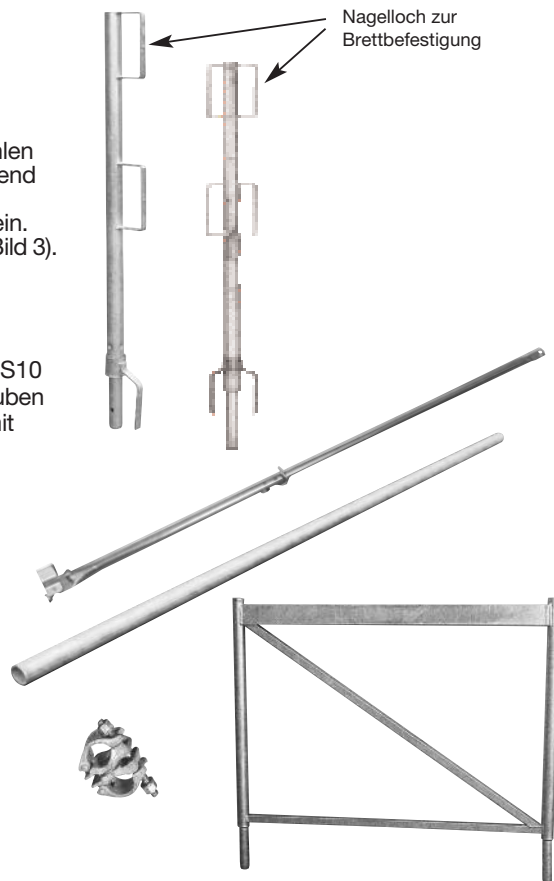
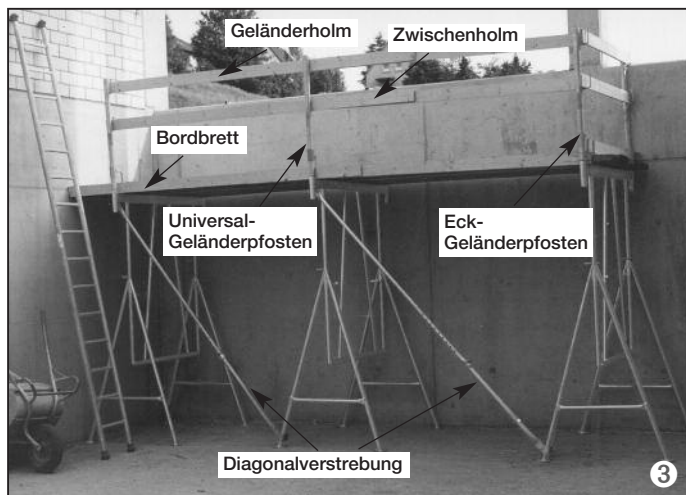

Bezeichnung:	Abmessung:	Gewicht:	Art.-Nr.:
Universal-Geländerpfosten	1,03 m hoch	3,5 kg	19530
Eck-Geländerpfosten	1,03 m hoch	4,0 kg	19570
Diagonalverstrebung		6,0 kg	19542
Aufsatz 1,20 m		13,7 kg	19551
Aufsatz 1,50 m		16,0 kg	19552
Gerüstrohr 2,00 m		16,0 kg	61050
Gerüstrohr 3,00 m		24,0 kg	61052
Drehkupplung		1,2 kg	61003

Technische Änderungen vorbehalten 13.12.2021