

VEVOR[®]

TOUGH TOOLS, HALF PRICE

LAWN SPREADER USER MANUAL

We continue to be committed to provide you tools with competitive price. "Save Half", "Half Price" or any other similar expressions used by us only represents an estimate of savings you might benefit from buying certain tools with us compared to the major top brands and does not necessarily mean to cover all categories of tools offered by us. You are kindly reminded to verify carefully when you are placing an order with us if you are actually saving half in comparison with the top major brands.

TC2002B



NEED HELP? CONTACT US!

Have product questions? Need technical support? Please feel free to contact us:

 [**CustomerService@vevor.com**](mailto:CustomerService@vevor.com)

This is the original instruction, please read all manual instructions carefully before operating. VEVOR reserves a clear interpretation of our user manual. The appearance of the product shall be subject to the product you received. Please forgive us that we won't inform you again if there are any technology or software updates on our product.

SAFETY INSTRUCTIONS

WARNING:



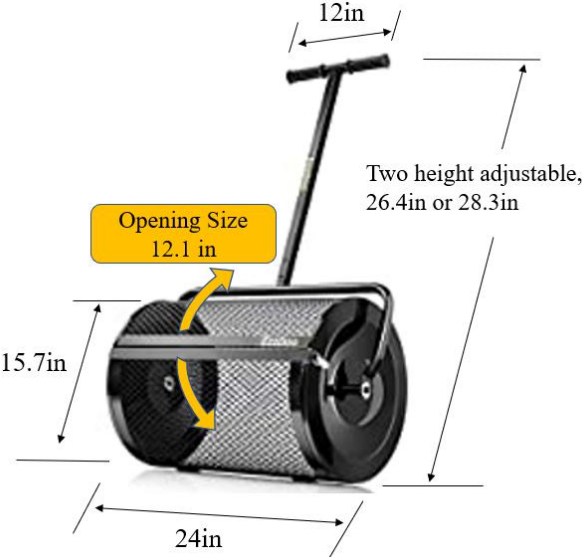

1. We recommend using eye protection, safety gloves, and non-slip shoes to operate the compost spreader.
2. The compost spreader has moving parts, so when using the compost spreader, make sure all loose clothing, hair, and jewelry are tied.
3. Keep compost spreaders away from children.
4. If any parts of the compost applicator are damaged, do not use it.
5. Do not modify the product in any way.
6. Don't stand or sit on the compost spreader.
7. The compost spreader can be heavy when the roller is full. Use proper manual technique when moving or lifting the spreader.
8. Do not fill the bucket with materials other than moss, compost, soil, or the like.

CAUTION: Carefully read instructions and procedures for safe operations.

MODEL AND PARAMETERS

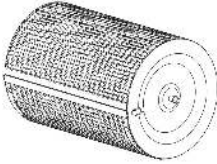
Model	TC2002B
Product Dimensions	 <p>12in</p> <p>Opening Size 12.1 in</p> <p>15.7in</p> <p>24in</p> <p>Two height adjustable, 26.4in or 28.3in</p>
Color	Black

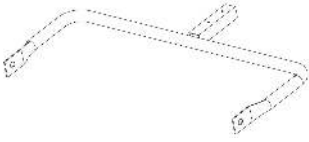
COMPONENTS

 <p>A. Rolling barrel (x1)</p>	 <p>B. T-handle (x1)</p>	 <p>C. U-arm (x1)</p>
 <p>D. Wheel washers (x2)</p>	 <p>E. Split pins (x2)</p>	

ASSEMBLY

Step 1: Pull both ends of the U-arm (C) outward and attach it to the rolling barrel (A).

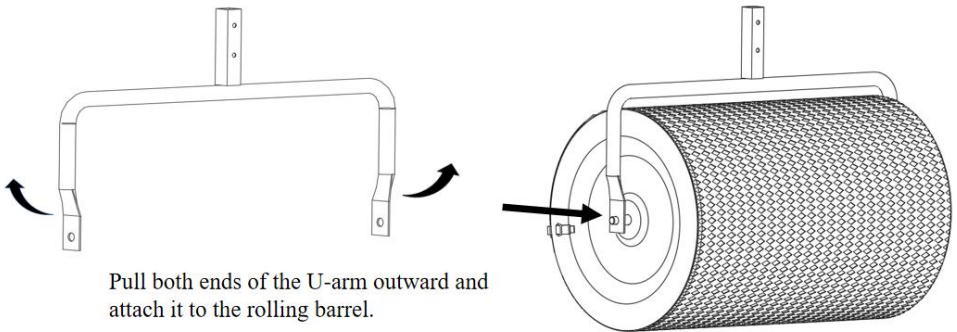

Step 2: Install the wheel washers (D) and split pins (E) on the rolling barrel (A) to prevent the U-arm (C) from falling off.

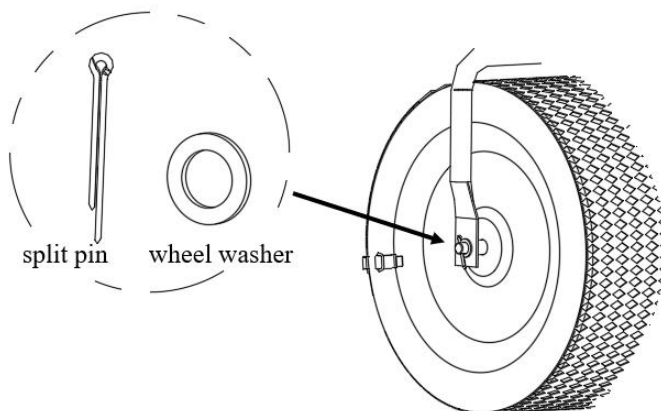

Step 3: Insert the T-handle (B) into the U-arm (C). Note that there are 2 steps to adjust the height.

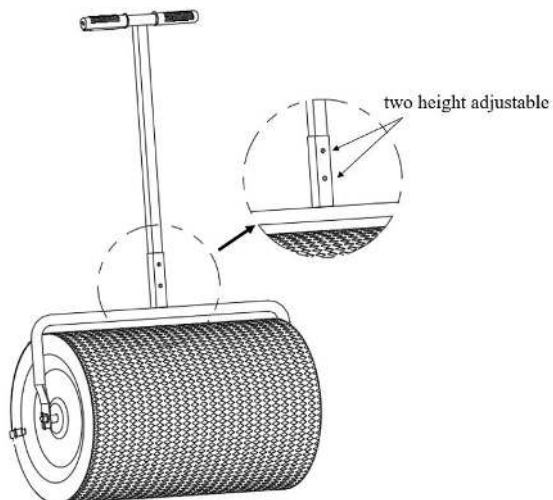

INSTRUCTIONS FOR USE

Step 1: Open the lock catches on both ends of the rolling barrel (A).

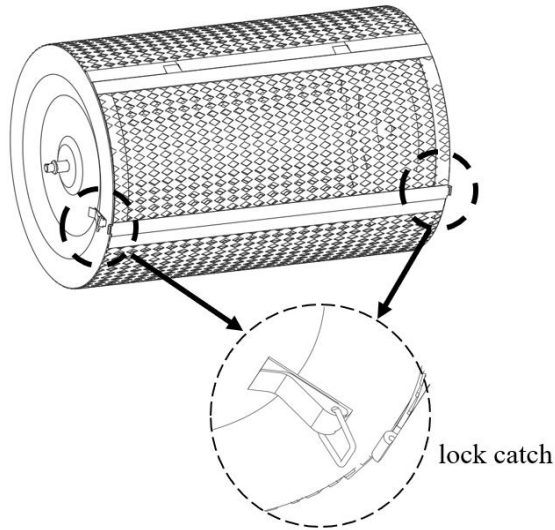

Step 2: Open the cover of the rolling barrel (A) and fill it with fertilizer, soil, or other necessary materials.

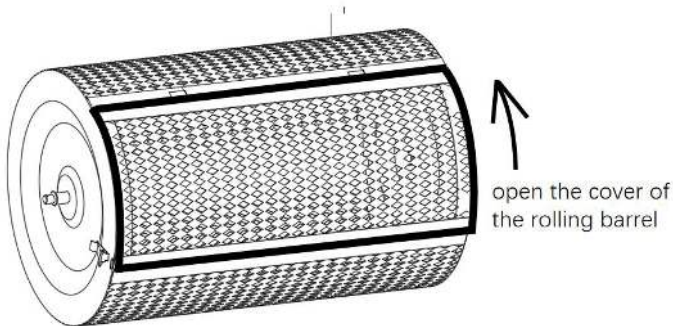

Step 3: Close the cover on the rolling barrel (A) and lock it to start using the compost spreader.

Cleaning and Maintenance

1. After use, remove unused materials from the rolling barrel.
2. Rinse the rolling barrel with water to remove residual materials.

Manufacturer: Qingdao Huatian Hand Truck Co., Ltd.
ADD: 19 Huanda Road, Huangdao District, Qingdao, China

Importer: WAITCHX
Address: 250 bis boulevard Saint-Germain 75007 Paris

Importer: FREE MOOD LTD
Address: 2 Holywell Lane, London, England, EC2A 3ET



EUREP UK LTD
UNIT 2264, 100 OCK STREET, ABINGDON
OXFORDSHIRE ENGLAND OX14 5DH



EUREP GmbH
Unterlettenweg 1a, 85051
Ingolstadt. Germany

Made In China

VEVOR[®]

E-mail: CustomerService@vevor.com

VEVOR[®]

TOUGH TOOLS, HALF PRICE

ÉPANDEUR DE GAZON

MANUEL D'UTILISATION

Nous continuons à nous engager à vous fournir des outils à des prix compétitifs.

« Économisez la moitié », « Moitié prix » ou toute autre expression similaire utilisée par nous ne représente qu'une estimation des économies que vous pourriez réaliser en achetant certains outils chez nous par rapport aux grandes marques et ne couvre pas nécessairement toutes les catégories d'outils que nous proposons. Nous vous rappelons de bien vouloir vérifier soigneusement lorsque vous passez une commande chez nous si vous économisez réellement la moitié par rapport aux grandes marques.

VEVOR[®]

ÉPANDEUR DE GAZON
TC2002B

TC2002B



BESOIN D'AIDE? CONTACTEZ-NOUS!

Vous avez des questions sur nos produits ? Vous avez besoin d'assistance technique ? N'hésitez pas à nous contacter :

 ServiceClient@vevor.com

Il s'agit de la notice d'utilisation d'origine. Veuillez lire attentivement toutes les instructions du manuel avant de l'utiliser. VEVOR se réserve le droit d'interpréter clairement notre manuel d'utilisation. L'apparence du produit dépend du produit que vous avez reçu. Veuillez nous excuser, nous ne vous informerons plus en cas de mise à jour technologique ou logicielle de notre produit.

CONSIGNES DE SÉCURITÉ

AVERTISSEMENT:



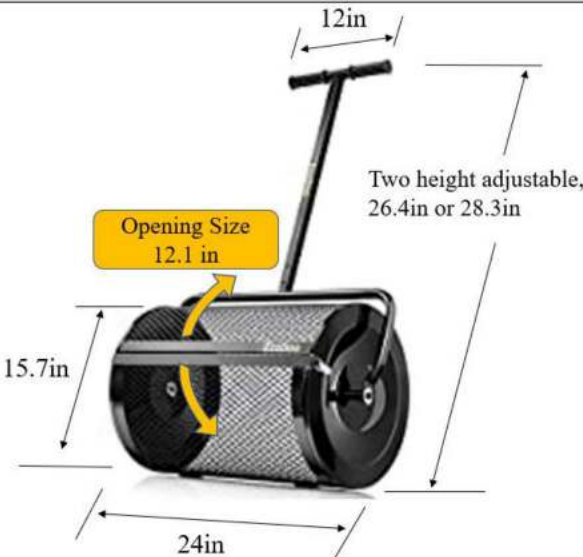

1. Nous recommandons d'utiliser une protection pour les yeux, des gants de sécurité et des chaussures antidérapantes pour faire fonctionner l'épandeur de compost.
2. L'épandeur de compost comporte des pièces mobiles, donc lors de l'utilisation du compost épandeur, assurez-vous que tous les vêtements amples, les cheveux et les bijoux sont attachés.
3. Gardez les épandeurs de compost hors de portée des enfants.
4. Si des pièces de l'applicateur de compost sont endommagées, ne l'utilisez pas.
5. Ne modifiez en aucune façon le produit.
6. Ne vous tenez pas debout ou assis sur l'épandeur de compost.
7. L'épandeur de compost peut être lourd lorsque le rouleau est plein. Utilisez un technique manuelle lors du déplacement ou du levage de l'épandeur.
8. Ne remplissez pas le seau avec des matériaux autres que de la mousse, du compost, de la terre ou le même.

ATTENTION : Lisez attentivement les instructions et les procédures pour des opérations en toute sécurité.

MODÈLE ET PARAMÈTRES

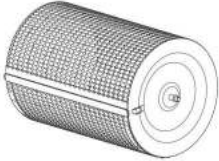
Modèle	TC2002B
Produit Dimensions	 <p>12in</p> <p>Opening Size 12.1 in</p> <p>15.7in</p> <p>24in</p> <p>Two height adjustable, 26.4in or 28.3in</p>
Couleur	Noir

COMPOSANTS

 <p>A. Barillet roulant (x1)</p>	 <p>B. Poignée en T (x1)</p>	 <p>C. Bras en U (x1)</p>
 <p>D. Rondelles de roue (x2)</p>	 <p>E. Goupilles fendues (x2)</p>	

ASSEMBLÉE

Étape 1 : Tirez les deux extrémités du bras en U (C) vers l'extérieur et fixez-le au rouleau baril (A).

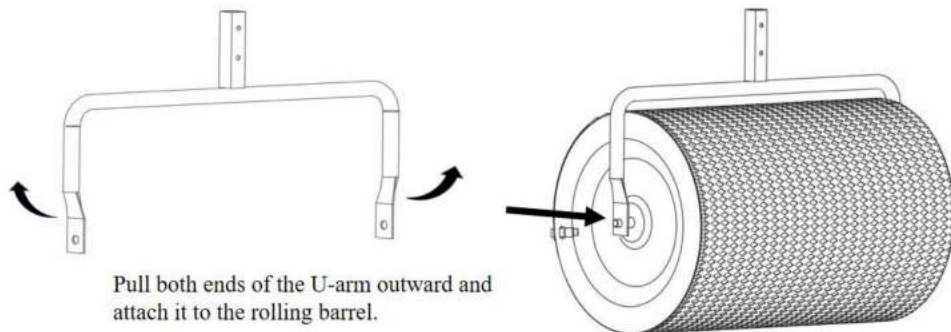

Étape 2 : Installez les rondelles de roue (D) et les goupilles fendues (E) sur le barillet roulant (A) pour empêcher le bras en U (C) de tomber.

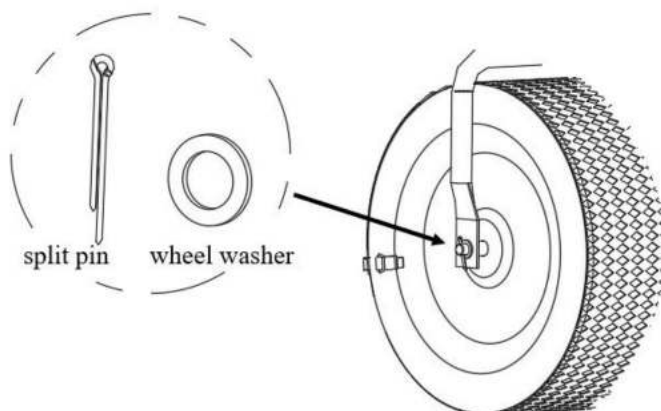

Étape 3 : Insérez la poignée en T (B) dans le bras en U (C). Notez qu'il y a 2 butées pour régler la hauteur.

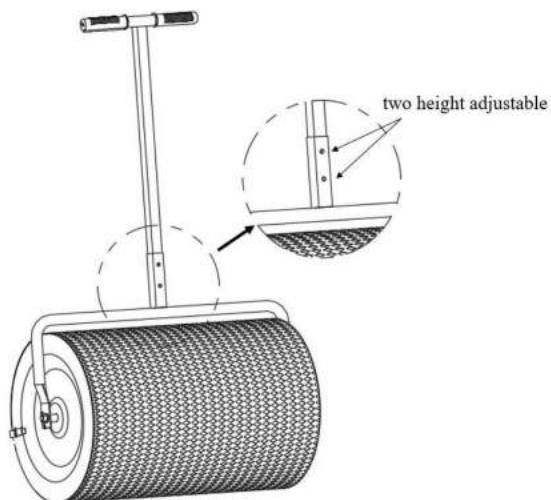

MODE D'EMPLOI

Étape 1 : Ouvrez les loquets de verrouillage aux deux extrémités du barillet roulant (A).

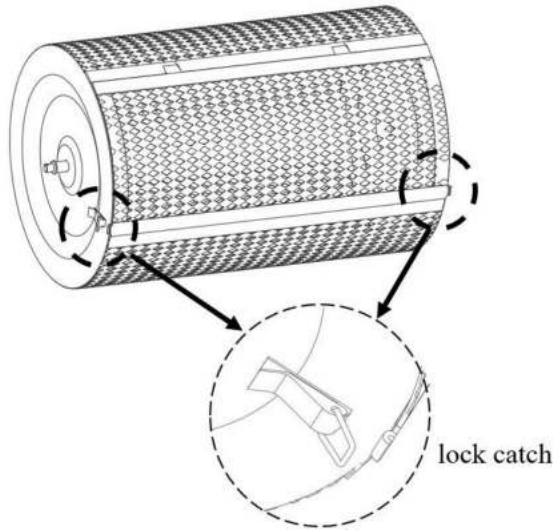

Étape 2 : Ouvrez le couvercle du tonneau roulant (A) et remplissez-le d'engrais, de terre ou d'autres matériaux nécessaires.

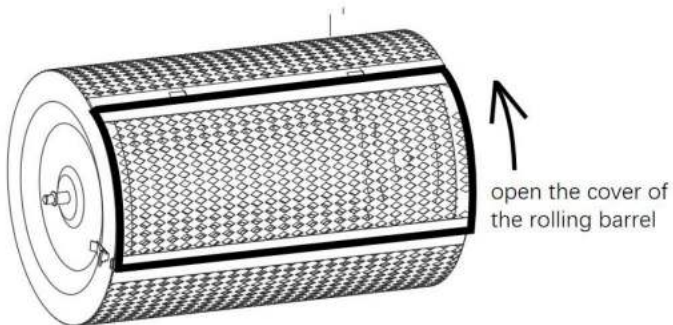

Étape 3 : Fermez le couvercle du barillet roulant (A) et verrouillez-le pour commencer à l'utiliser l'épandeur de compost.

Nettoyage et entretien

1. Après utilisation, retirez les matériaux non utilisés du tambour roulant.
2. Rincez le canon à roulettes avec de l'eau pour éliminer les matières résiduelles.

Fabricant : Qingdao Huatian Hand Truck Co., Ltd.

AJOUTER : 19 Huanda Road, district de Huangdao, Qingdao, Chine

Importateur : WAITCHX

Adresse : 250 bis boulevard Saint-Germain 75007 Paris

Importateur : FREE MOOD LTD

Adresse : 2 Holywell Lane, Londres, Angleterre, EC2A 3ET



EUREP UK LTD

UNITÉ 2264, 100 OCK STREET, ABINGDON
OXFORDSHIRE ANGLETERRE OX14 5DH



EUREP GmbH

Unterlettenweg 1a, 85051
Ingolstadt, Allemagne

Fabriqué en Chine

VEVOR[®]

Courriel : CustomerService@vevor.com

VEVOR[®]

TOUGH TOOLS, HALF PRICE

RASENSTREIBER

BENUTZERHANDBUCH

Wir sind weiterhin bestrebt, Ihnen Werkzeuge zu wettbewerbsfähigen Preisen anzubieten. „Sparen Sie die Hälfte“, „Halber Preis“ oder andere ähnliche Ausdrücke, die wir verwenden, stellen nur eine Schätzung der Ersparnis dar, die Sie beim Kauf bestimmter Werkzeuge bei uns im Vergleich zu den großen Topmarken erzielen können, und decken nicht unbedingt alle von uns angebotenen Werkzeugkategorien ab. Wir möchten Sie freundlich daran erinnern, bei Ihrer Bestellung bei uns sorgfältig zu prüfen, ob Sie im Vergleich zu den großen Topmarken tatsächlich die Hälfte sparen.

VEVOR®

**RASENSTREIBER
TC2002B**

TC2002B



Brauchen Sie Hilfe? Kontaktieren Sie uns!

Sie haben Fragen zu unseren Produkten? Sie benötigen technischen Support? Dann kontaktieren Sie uns gerne:

 **Kundenservice@vevor.com**

Dies ist die Originalanleitung. Bitte lesen Sie alle Anweisungen sorgfältig durch, bevor Sie das Gerät in Betrieb nehmen. VEVOR behält sich eine klare Auslegung unserer Bedienungsanleitung vor. Das Erscheinungsbild des Produkts richtet sich nach dem Produkt, das Sie erhalten haben. Bitte verzeihen Sie uns, dass wir Sie nicht erneut informieren, wenn es Technologie- oder Software-Updates für unser Produkt gibt.

SICHERHEITSHINWEISE

WARNUNG:



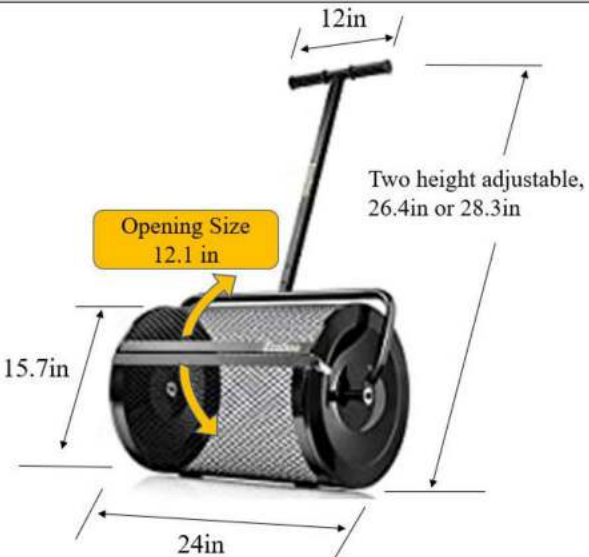

1. Wir empfehlen die Verwendung von Augenschutz, Schutzhandschuhen und rutschfesten Schuhen zur Bedienung des Kompoststreuers.
2. Der Kompoststreuer hat bewegliche Teile, daher bei der Verwendung des Komposts Achten Sie beim Streuen darauf, dass alle losen Kleidungsstücke, Haare und Schmuckstücke zusammengebunden sind.
3. Bewahren Sie Kompoststreuer außerhalb der Reichweite von Kindern auf.
4. Wenn Teile des Kompostapplikators beschädigt sind, verwenden Sie ihn nicht.
5. Nehmen Sie keinerlei Änderungen am Produkt vor.
6. Stellen oder setzen Sie sich nicht auf den Kompoststreuer.
7. Der Kompoststreuer kann schwer sein, wenn die Walze voll ist. Verwenden Sie geeignete manuelle Technik beim Bewegen oder Anheben des Streuers.
8. Füllen Sie den Eimer nicht mit anderen Materialien als Moos, Kompost, Erde oder und dergleichen.

ACHTUNG: Lesen Sie die Anweisungen und Verfahren für einen sicheren Betrieb sorgfältig durch.

MODELL UND PARAMETER

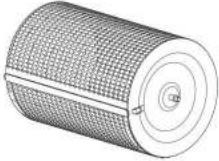
Modell	TC2002B
Produkt Maße	 <p>12in</p> <p>Opening Size 12.1 in</p> <p>15.7in</p> <p>24in</p> <p>Two height adjustable, 26.4in or 28.3in</p>
Farbe	Schwarz

KOMPONENTEN

 <p>A. Rollendes Fass (x1)</p>	 <p>B. T-Griff (x1)</p>	 <p>C. U-Arm (x1)</p>
 <p>D. Radscheiben (x2)</p>	 <p>E. Splintstifte (x2)</p>	

MONTAGE

Schritt 1: Beide Enden des U-Bügels (C) nach außen ziehen und am Rollstab befestigen. Lauf (A).

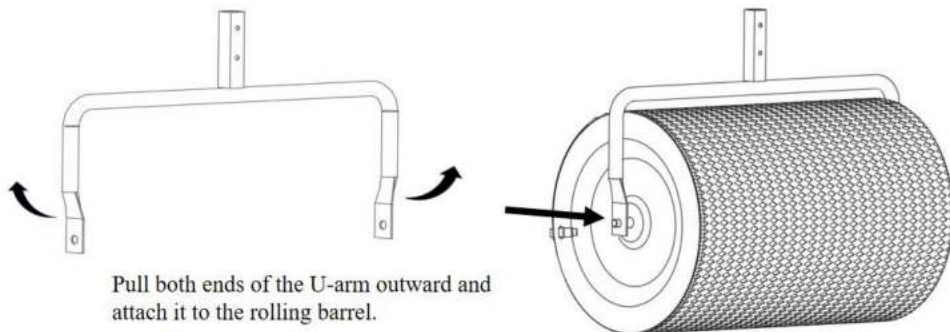

Schritt 2: Montieren Sie die Radscheiben (D) und Splintstifte (E) an der Rolltrommel (A), um ein Abfallen des U-Arms (C) zu verhindern.

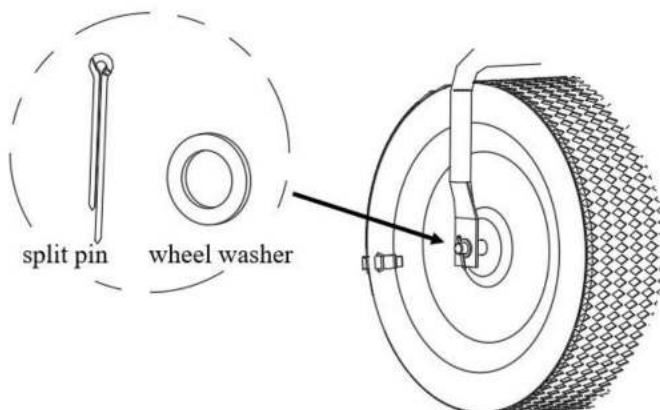

Schritt 3: Stecken Sie den T-Griff (B) in den U-Arm (C). Beachten Sie, dass es 2 Anschläge zur Höhenverstellung gibt.

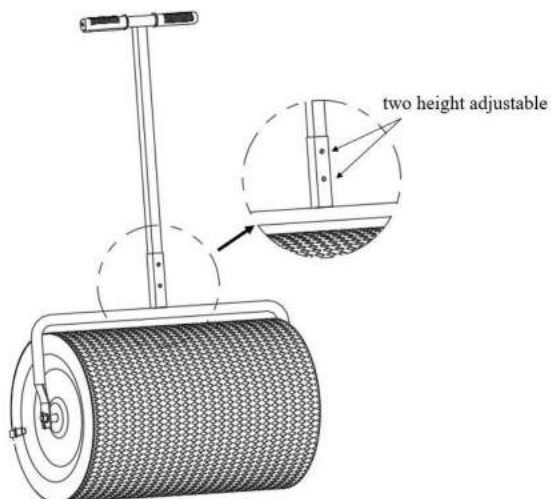

GEBRAUCHSANWEISUNG

Schritt 1: Öffnen Sie die Verriegelungsverschlüsse an beiden Enden der Rolltrommel (A).

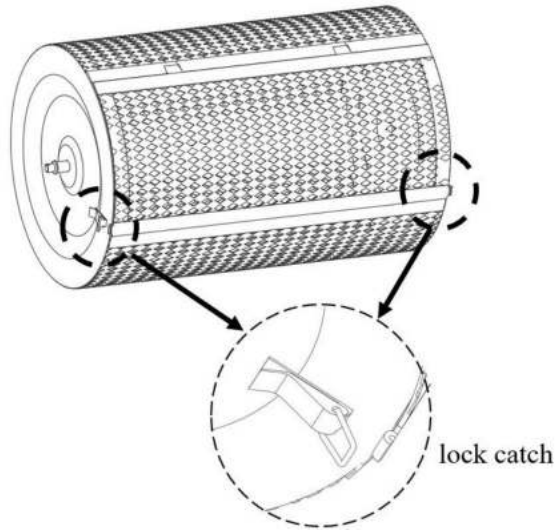

Schritt 2: Öffnen Sie den Deckel des Rollfasses (A) und füllen Sie es mit Dünger, Erde oder anderen notwendigen Materialien.

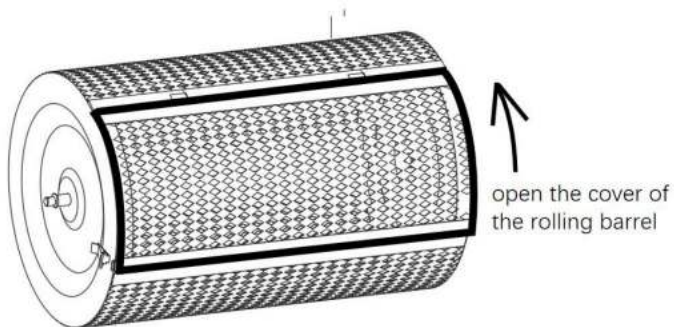

Schritt 3: Schließen Sie die Abdeckung der Walze (A) und verriegeln Sie sie, um mit der Verwendung zu beginnen der Kompoststreuer.

Reinigung und Wartung

1. Nach Gebrauch nicht verwendete Materialien aus der Rolltonne entfernen.
2. Spülen Sie die Rolltrommel mit Wasser aus, um Rückstände zu entfernen.

Hersteller: Qingdao Huatian Hand Truck Co., Ltd.

HINZUFÜGEN: 19 Huanda Road, Bezirk Huangdao, Qingdao, China

Importeur: WAITCHX

Adresse: 250 bis boulevard Saint-Germain 75007 Paris

Importeur: FREE MOOD LTD

Adresse: 2 Holywell Lane, London, England, EC2A 3ET



EUREP UK LTD

EINHEIT 2264, 100 OCK STREET, ABINGDON
OXFORDSHIRE ENGLAND OX14 5DH



EUREP GmbH

Unterlettenweg 1a, 85051
Ingolstadt, Deutschland

In China hergestellt

VEVOR[®]

E-Mail: CustomerService@vevor.com

VEVOR[®]

TOUGH TOOLS, HALF PRICE

SPANDITORE PER PRATO MANUALE D'USO

Continuiamo a impegnarci per fornirvi strumenti a prezzi competitivi.

"Risparmia la metà", "Metà prezzo" o qualsiasi altra espressione simile da noi utilizzata rappresenta solo una stima del risparmio che potresti ottenere acquistando determinati utensili da noi rispetto ai principali marchi principali e non intende necessariamente coprire tutte le categorie di utensili da noi offerti. Ti ricordiamo cortesemente di verificare attentamente quando effettui un ordine con noi se stai effettivamente risparmiando la metà rispetto ai principali marchi principali.

VEVOR[®]

**SPANDITORE PER PRATO
TC2002B**

TC2002B



HAI BISOGNO DI AIUTO? CONTATTACI!

Hai domande sui prodotti? Hai bisogno di supporto tecnico? Non esitare a contattarci:

 **Servizio Clienti@vevor.com**

Questa è l'istruzione originale, si prega di leggere attentamente tutte le istruzioni del manuale prima di utilizzare. VEVOR si riserva una chiara interpretazione del nostro manuale utente. L'aspetto del prodotto sarà soggetto al prodotto ricevuto. Vi preghiamo di perdonarci se non vi informeremo di nuovo se ci sono aggiornamenti tecnologici o software sul nostro prodotto.

ISTRUZIONI DI SICUREZZA

AVVERTIMENTO:



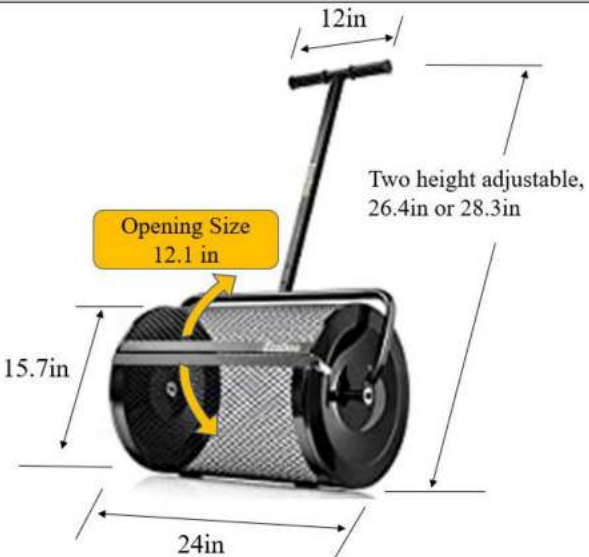

1. Si consiglia di utilizzare protezioni per gli occhi, guanti di sicurezza e scarpe antiscivolo per azionare lo spandiconcime.
2. Lo spandiconcime ha parti mobili, quindi quando si utilizza il compost spargitore, assicurarsi che tutti gli indumenti larghi, i capelli e i gioielli siano legati.
3. Tenere gli spanditori di compost lontano dalla portata dei bambini.
4. Se una qualsiasi parte dell'applicatore del compost risulta danneggiata, non utilizzarlo.
5. Non modificare in alcun modo il prodotto.
6. Non stare in piedi o seduto sullo spandiconcime.
7. Lo spanditore di compost può essere pesante quando il rullo è pieno. Utilizzare un tecnica manuale durante lo spostamento o il sollevamento dello spargitore.
8. Non riempire il secchio con materiali diversi da muschio, compost, terra o simili.

ATTENZIONE: leggere attentamente le istruzioni e le procedure per operare in sicurezza.

MODELLO E PARAMETRI

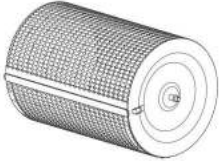
Modello	TC2002B
Prodotto Dimensioni	 <p>12in</p> <p>Opening Size 12.1 in</p> <p>15.7in</p> <p>24in</p> <p>Two height adjustable, 26.4in or 28.3in</p>
Colore	Nero

COMPONENTI

 <p>A. Barile rotolante (x1)</p>	 <p>B. Maniglia a T (x1)</p>	 <p>C. Braccio a U (x1)</p>
 <p>D. Rondelle per ruote (x2)</p>	 <p>E. Perni divisi (x2)</p>	

ASSEMBLAGGIO

Fase 1: Tirare entrambe le estremità del braccio a U (C) verso l'esterno e fissarlo al rullo barile (A).

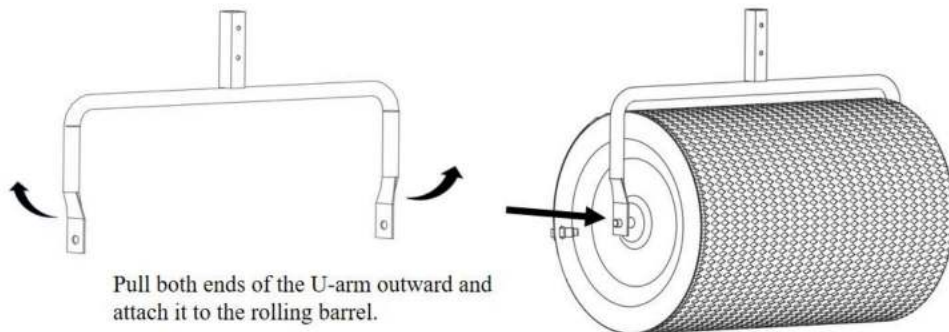

Fase 2: installare le rondelle delle ruote (D) e le coppiglie (E) sul cilindro rotante (A) per evitare che il braccio a U (C) cada.

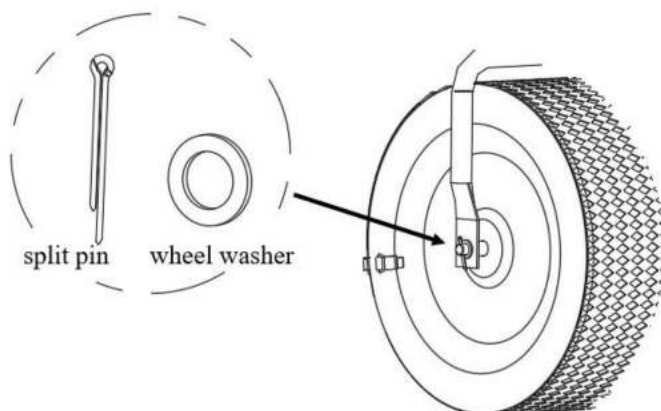

Fase 3: Inserire la maniglia a T (B) nel braccio a U (C). Notare che ci sono 2 fermi per regolare l'altezza.

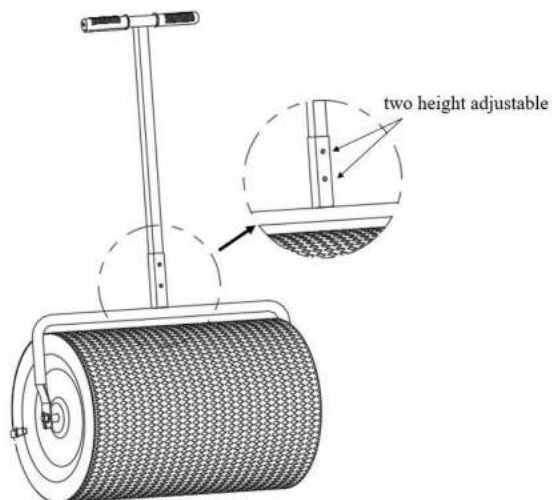

ISTRUZIONI PER L'USO

Fase 1: Aprire i fermi di bloccaggio su entrambe le estremità del cilindro rotante (A).

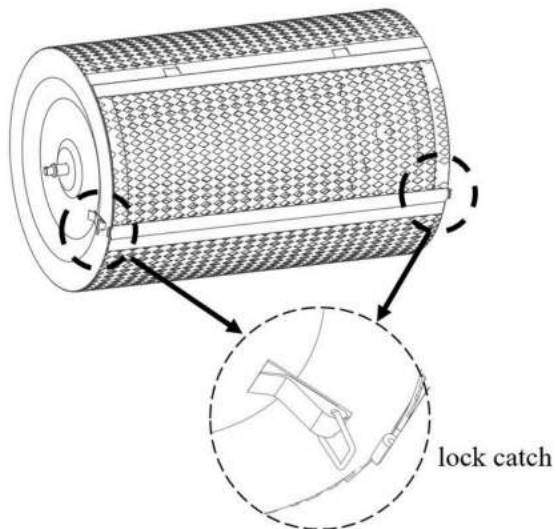

Fase 2: Aprire il coperchio del barile rotante (A) e riempirlo con fertilizzante, terriccio o altri materiali necessari.

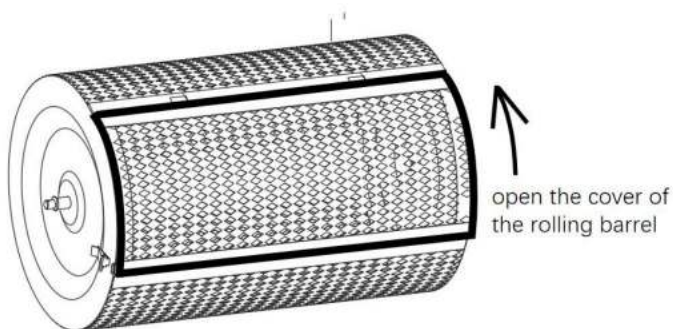

Fase 3: Chiudere il coperchio del cilindro rotante (A) e bloccarlo per iniziare a utilizzare lo spandiconcime.

Pulizia e manutenzione

1. Dopo l'uso, rimuovere i materiali non utilizzati dal contenitore rotante.
2. Sciacquare il tamburo di laminazione con acqua per rimuovere i materiali residui.

Produttore: Qingdao Huatian Hand Truck Co., Ltd.

AGGIUNGI: 19 Huanda Road, distretto di Huangdao, Qingdao, Cina

Importatore: WAITCHX

Indirizzo: 250 bis boulevard Saint-Germain 75007 Parigi

Importatore: FREE MOOD LTD

Indirizzo: 2 Holywell Lane, Londra, Inghilterra, EC2A 3ET



EUREP UK LTD

UNITÀ 2264, 100 OCK STREET, ABINGDON
OXFORDSHIRE INGHILTERRA OX14 5DH

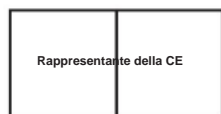

EUREP GmbH

Via Unterletten 1a, 85051
Ingolstadt, Germania

Made in China

VEVOR[®]

E-mail: CustomerService@vevor.com

VEVOR[®]

TOUGH TOOLS, HALF PRICE

ESPARCIDOR DE CÉSPED MANUAL DEL USUARIO

Seguimos comprometidos a brindarle herramientas a precios competitivos.

"Ahorre la mitad", "mitad de precio" o cualquier otra expresión similar que utilicemos solo representa una estimación del ahorro que podría obtener al comprar ciertas herramientas con nosotros en comparación con las principales marcas y no necesariamente significa que cubra todas las categorías de herramientas que ofrecemos. Le recordamos que, al realizar un pedido con nosotros, verifique cuidadosamente si realmente está ahorrando la mitad en comparación con las principales marcas.

VEVOR[®]

ESPARCIDOR DE CÉSPED
TC2002B

TC2002B



¿NECESITA AYUDA? ¡CONTÁCTENOS!

¿Tiene preguntas sobre el producto? ¿Necesita asistencia técnica? No dude en ponerse en contacto con nosotros:

 Servicio de atención al cliente@vevor.com

Estas son las instrucciones originales, lea atentamente todas las instrucciones del manual antes de utilizar el producto. VEVOR se reserva una interpretación clara de nuestro manual de usuario. La apariencia del producto estará sujeta al producto que recibió. Perdónenos por no informarle nuevamente si hay actualizaciones de tecnología o software en nuestro producto.

INSTRUCCIONES DE SEGURIDAD

ADVERTENCIA:



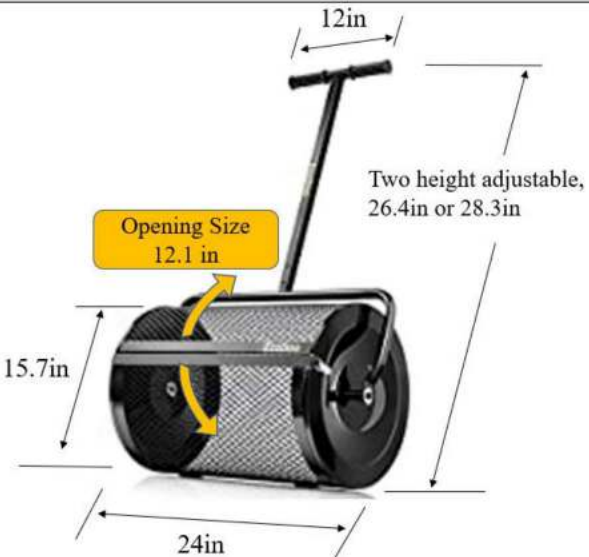

1. Recomendamos utilizar protección para los ojos, guantes de seguridad y calzado antideslizante. para operar el esparcidor de compost.
2. El esparcidor de compost tiene partes móviles, por lo que al utilizar el compost esparcidor, asegúrese de que toda la ropa suelta, el cabello y las joyas estén atados.
3. Mantenga los esparcidores de compost fuera del alcance de los niños.
4. Si alguna parte del aplicador de compost está dañada, no lo utilice.
5. No modifique el producto de ninguna manera.
6. No se pare ni se siente sobre el esparcidor de compost.
7. El esparcidor de compost puede resultar pesado cuando el rodillo está lleno. Utilice el material adecuado. Técnica manual al mover o levantar el esparcidor.
8. No llene el balde con materiales que no sean musgo, abono, tierra o el me gusta.

PRECAUCIÓN: Lea atentamente las instrucciones y los procedimientos para realizar operaciones seguras.

MODELO Y PARÁMETROS

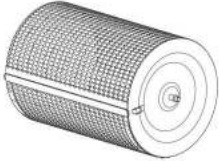
Modelo	TC2002B
Producto Dimensiones	 <p>12in</p> <p>Opening Size 12.1 in</p> <p>15.7in</p> <p>24in</p> <p>Two height adjustable, 26.4in or 28.3in</p>
Color	Negro

COMPONENTES

 <p>A. Barril rodante (x1)</p>	 <p>B. Mango en T (x1)</p>	 <p>C. Brazo en U (x1)</p>
 <p>D. Arandelas para ruedas (x2)</p>	 <p>E. Pasadores partidos (x2)</p>	

ASAMBLEA

Paso 1: Tire de ambos extremos del brazo en U (C) hacia afuera y fíjelo al soporte rodante. barril (A).

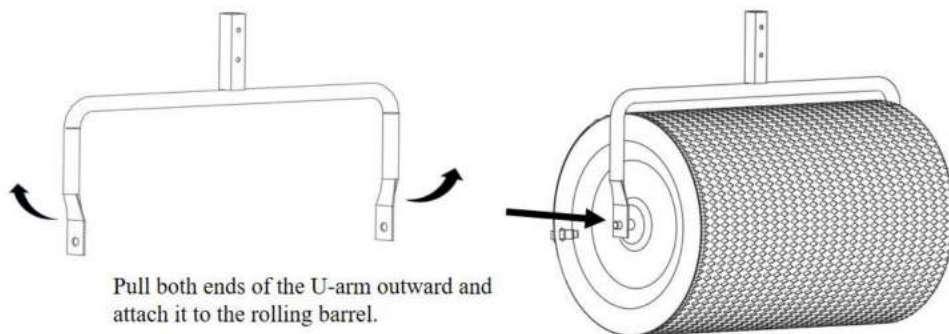

Paso 2: Instale las arandelas de las ruedas (D) y los pasadores divididos (E) en el cilindro rodante (A) para evitar que el brazo en U (C) se caiga.

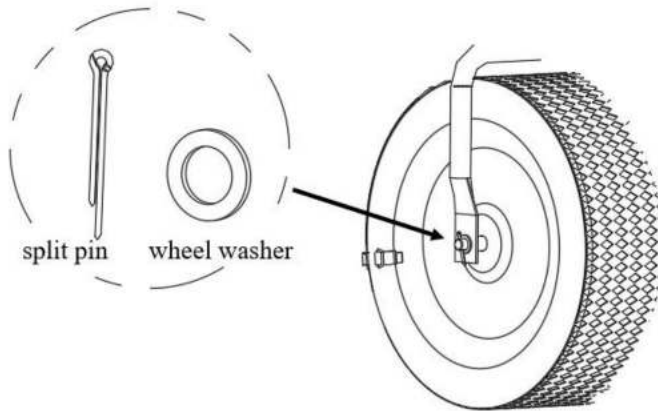

Paso 3: Inserte la manija en T (B) en el brazo en U (C). Tenga en cuenta que hay 2 topes para ajustar la altura.

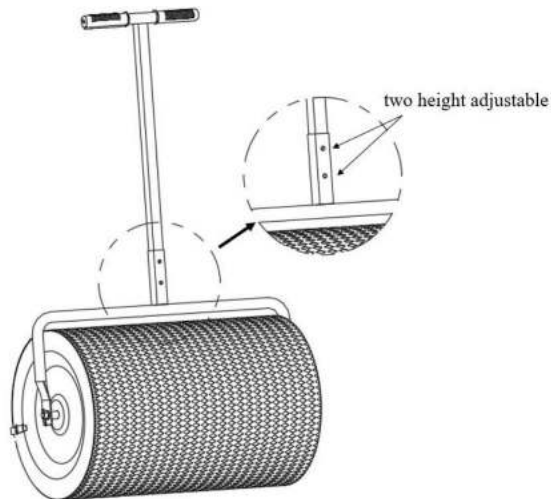

INSTRUCCIONES DE USO

Paso 1: Abra los pestillos de bloqueo en ambos extremos del cilindro rodante (A).

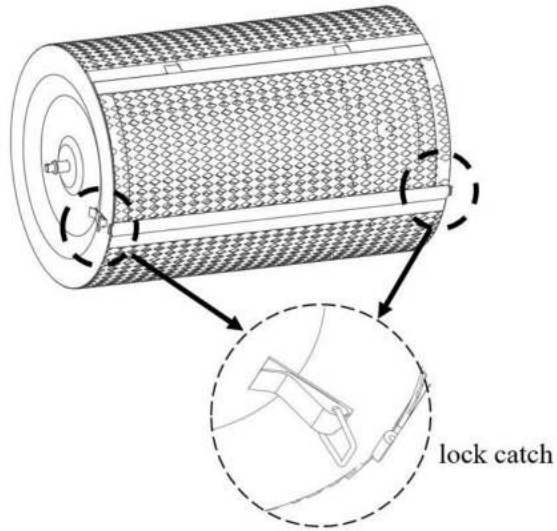

Paso 2: Abra la tapa del barril rodante (A) y llénelo con fertilizante, tierra u otros materiales necesarios.

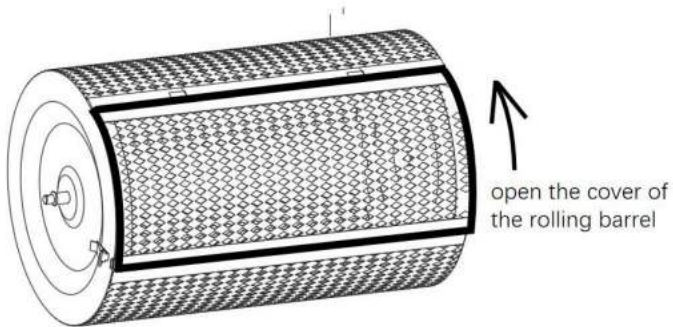

Paso 3: Cierre la tapa del barril rodante (A) y bloquéela para comenzar a usarla. El esparcidor de compost.

Limpieza y mantenimiento

1. Después del uso, retire los materiales no utilizados del tambor rodante.
2. Enjuague el tambor rodante con agua para eliminar los materiales residuales.

Fabricante: Qingdao Huatian Hand Truck Co., Ltd.

AÑADIR: 19 Huanda Road, distrito de Huangdao, Qingdao, China

Importador: WAITCHX

Dirección: 250 bis boulevard Saint-Germain 75007 París

Importador: FREE MOOD LTD

Dirección: 2 Holywell Lane, Londres, Inglaterra, EC2A 3ET

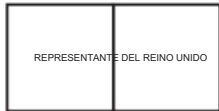

EUREP Reino Unido Ltd.

UNIDAD 2264, CALLE OCK 100, ABINGDON
OXFORDSHIRE INGLATERRA OX14 5DH

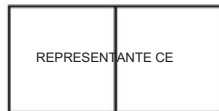

EUREP GmbH

Calle Unterletten 1a, 85051
Ingolstadt, Alemania

Hecho en china

VEVOR[®]

Correo electrónico: CustomerService@vevor.com

VEVOR[®]

TOUGH TOOLS, HALF PRICE

ROZSIEWACZ DO TRAWY INSTRUKCJA OBSŁUGI

W dalszym ciągu staramy się dostarczać Państwu narzędzia w konkurencyjnych cenach. „Oszczędź połowę”, „Połowa ceny” lub inne podobne wyrażenia używane przez nas oznaczają jedynie szacunkowe oszczędności, jakie możesz uzyskać, kupując u nas określone narzędzia w porównaniu z głównymi markami i niekoniecznie oznaczają wszystkie kategorie narzędzi oferowanych przez nas. Uprzejmie przypominamy, aby dokładnie sprawdzić, czy składając u nas zamówienie faktycznie oszczędzasz połowę w porównaniu z głównymi markami.

VEVOR[®]

ROZSIEWACZ DO TRAWY
TC2002B

TC2002B



POTRZEBUJESZ POMOCY? SKONTAKTUJ SIĘ Z NAMI!

Masz pytania dotyczące produktu? Potrzebujesz wsparcia technicznego? Skontaktuj się z nami:

 Obsługa Klienta@vevor.com

To jest oryginalna instrukcja, przed użyciem należy uważnie przeczytać wszystkie instrukcje. VEVOR zastrzega sobie jasną interpretację naszej instrukcji obsługi. Wygląd produktu będzie zależał od produktu, który otrzymałeś. Prosimy o wybaczenie, że nie poinformujemy Cię ponownie, jeśli w naszym produkcie pojawią się jakiegokolwiek aktualizacje technologiczne lub oprogramowania.

INSTRUKCJE BEZPIECZEŃSTWA

OSTRZEŻENIE:



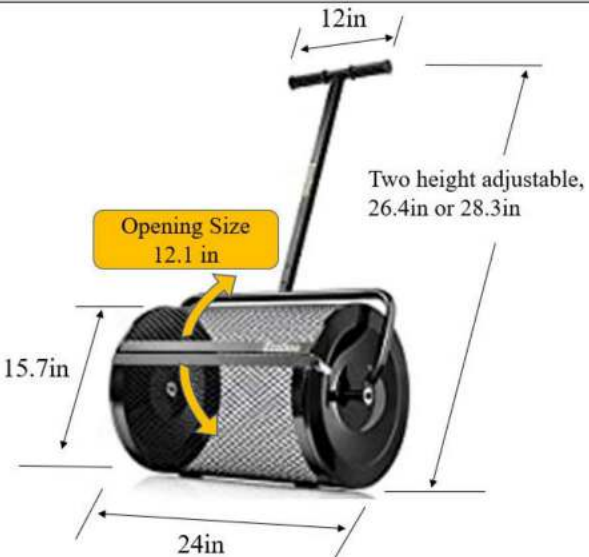

1. Zalecamy stosowanie okularów ochronnych, rękawic ochronnych i butów antypoślizgowych do obsługi rozrzutnika kompostu.
2. Rozrzutnik kompostu ma ruchome części, więc podczas używania kompostownika rozsiewacz, upewnij się, że wszystkie luźne ubrania, włosy i biżuteria są związane.
3. Trzymaj rozrzutniki kompostu z dala od dzieci.
4. Jeśli jakkolwiek część aplikatora kompostu jest uszkodzona, nie należy go używać.
5. Nie modyfikuj produktu w żaden sposób.
6. Nie stawaj i nie siadaj na rozrzutniku kompostu.
7. Rozrzutnik kompostu może być ciężki, gdy wałek jest pełny. Używaj właściwego technika ręczna przy przenoszeniu lub podnoszeniu rozsiewacza.
8. Nie napełniaj wiadra innymi materiałami niż mech, kompost, gleba lub podobne.

UWAGA: Aby zapewnić bezpieczną obsługę, należy uważnie przeczytać instrukcje i procedury.

MODEL I PARAMETRY

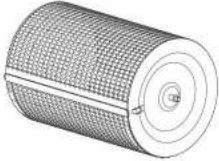
Model	TC2002B
Produkt Wymiary	 <p>12in</p> <p>Opening Size 12.1 in</p> <p>15.7in</p> <p>24in</p> <p>Two height adjustable, 26.4in or 28.3in</p>
Kolor	Czarny

SKŁADNIKI

 <p>A. Tocząca się beczka (x1)</p>	 <p>B. Uchwyt w kształcie litery T (x1)</p>	 <p>C. Ramię U (x1)</p>
 <p>D. Podkładki do kół (x2)</p>	 <p>E. Zawlecзки (x2)</p>	

MONTAŻ

Krok 1: Wyciągnij oba końce ramienia U (C) na zewnątrz i przymocuj je do wałka beczka (A).

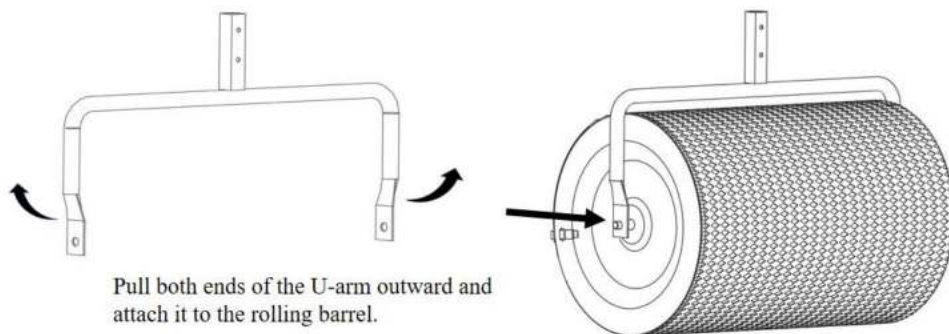

Krok 2: Zamontuj podkładki kół (D) i zawlecзки (E) na bębnie obrotowym (A), aby zapobiec odpadnięciu ramienia U (C).

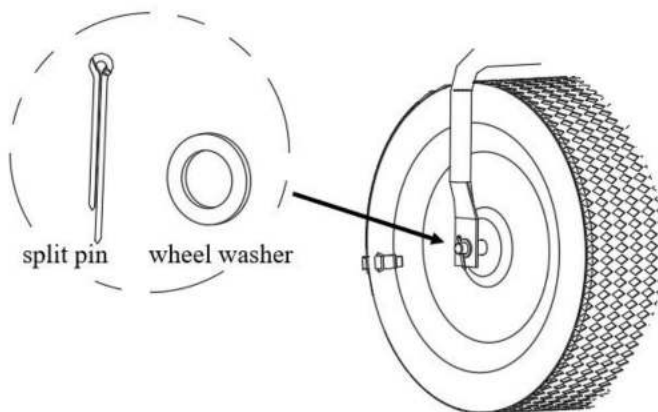

Krok 3: Włóż uchwyt T (B) do ramienia U (C). Zwróć uwagę, że są 2 ograniczniki do regulacji wysokości.

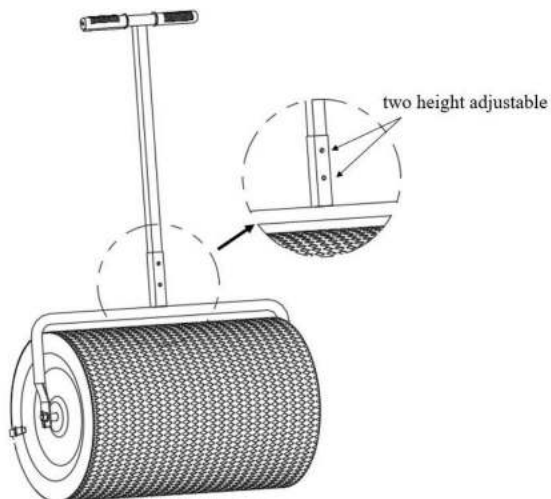

INSTRUKCJA UŻYCIA

Krok 1: Otwórz zatrzaski zamka znajdujące się na obu końcach beczki na kółkach (A).

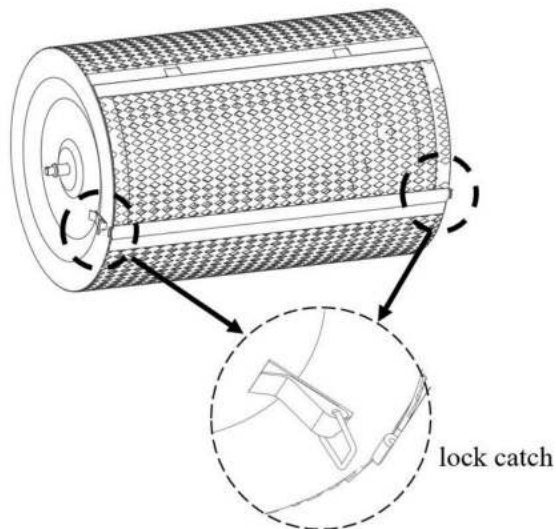

Krok 2: Otwórz pokrywę beczki na kółkach (A) i napełnij ją nawozem, glebą lub innymi niezbędnymi materiałami.

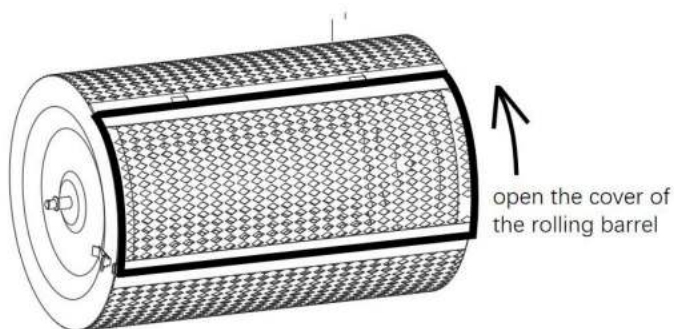

Krok 3: Zamknij pokrywę bębna obrotowego (A) i zablokuj ją, aby rozpocząć korzystanie. rozsiewacz kompostu.

Czyszczenie i konserwacja

1. Po użyciu wyjmij nieużyty materiał z bębna.
2. Wypłucz bębny wodą, aby usunąć resztki materiałów.

Producent: Qingdao Huatian Hand Truck Co., Ltd.
DODAJ: 19 Huanda Road, dystrykt Huangdao, Qingdao, Chiny

Importer: WAITCHX
Adres: 250 bis boulevard Saint-Germain 75007 Paryż

Importer: FREE MOOD LTD
Adres: 2 Holywell Lane, Londyn, Anglia, EC2A 3ET



EUREP UK LTD
JEDNOSTKA 2264, 100 OCK STREET, ABINGDON
OXFORDSHIRE ANGLIA OX14 5DH

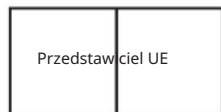

EUREP GmbH
Podmiejska 1a, 85051
Ingolstadt, Niemcy

Wyprodukowano w Chinach

VEVOR[®]

E-mail: [Obsluga Klienta@vevor.com](mailto:ObslugaKlienta@vevor.com)

VEVOR[®]

TOUGH TOOLS, HALF PRICE

GAZONVERSPREIDER

GEBRUIKERSHANDLEIDING

Wij blijven ons inzetten om u gereedschappen te leveren tegen concurrerende prijzen.

"Bespaar de helft", "halve prijs" of andere soortgelijke uitdrukkingen die wij gebruiken, vertegenwoordigen slechts een schatting van de besparingen die u kunt behalen door bepaalde gereedschappen bij ons te kopen in vergelijking met de grote topmerken en doseringen betekenen niet noodzakelijkerwijs dat ze alle categorieën gereedschappen omvatten die wij aanbieden. Wij herinneren u eraan om zorgvuldig te controleren of u daadwerkelijk de helft bespaart in vergelijking met de grote topmerken wanneer u een bestelling bij ons plaatst.

VEVOR[®]

**GAZONVERSPREIDER
TC2002B**

TC2002B



HULP NODIG? NEEM CONTACT MET ONS OP!

Heeft u vragen over het product? Heeft u technische ondersteuning nodig? Neem dan gerust contact met ons op:

 [**Klantenservice@vevor.com**](mailto:Klantenservice@vevor.com)

Dit is de originele instructie, lees alle handleidingen zorgvuldig door voordat u het product gebruikt. VEVOR behoudt zich een duidelijke interpretatie van onze gebruikershandleiding voor.

Het uiterlijk van het product is afhankelijk van het product dat u hebt ontvangen. Vergeef ons dat we u niet opnieuw zullen informeren als er technologie- of software-updates voor ons product zijn.

VEILIGHEIDSINSTRUCTIES

WAARSCHUWING:



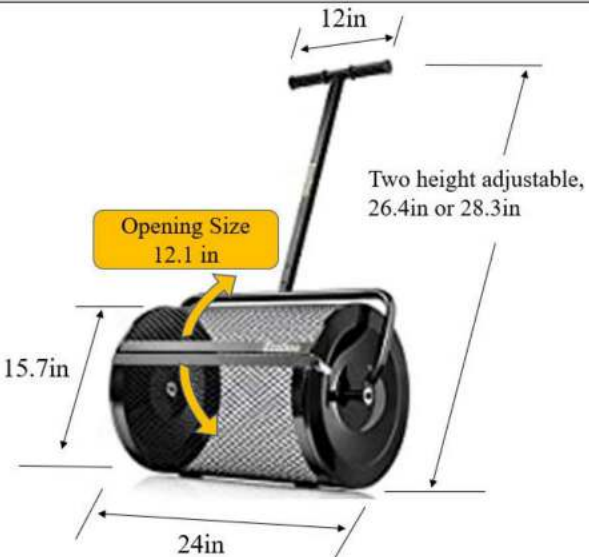

1. Wij raden aan om oogbescherming, veiligheids handschoenen en schoenen met antislipzolen te dragen om de compostverspreider te bedienen.
2. De compoststrooier heeft bewegende delen, dus bij gebruik van de compoststrooier Zorg ervoor dat alle losse kleding, haar en sieraden vastgebonden zijn als u de spreider gebruikt.
3. Houd compoststrooiers buiten bereik van kinderen.
4. Als er onderdelen van de composteermachine beschadigd zijn, mag u deze niet meer gebruiken.
5. Wijzig het product op geen enkele wijze.
6. Ga niet op de compoststrooier staan of zitten.
7. De compostverspreider kan zwaar zijn als de rol vol is. Gebruik de juiste handmatige techniek bij het verplaatsen of optillen van de spreider.
8. Vul de emmer niet met andere materialen dan mos, compost, aarde of dergelijke.

LET OP: Lees de instructies en procedures zorgvuldig door voor veilige bediening.

MODEL EN PARAMETERS

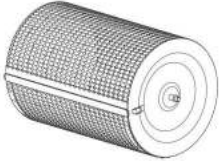
Model	TC2002B
Product Afmetingen	 <p>12in</p> <p>Opening Size 12.1 in</p> <p>15.7in</p> <p>24in</p> <p>Two height adjustable, 26.4in or 28.3in</p>
Kleur	Zwart

COMPONENTEN

 <p>A. Rollende ton (x1)</p>	 <p>B. T-greep (x1)</p>	 <p>C. U-arm (x1)</p>
 <p>D. Wielringen (x2)</p>	 <p>E. Splitpennen (x2)</p>	

MONTAGE

Stap 1: Trek beide uiteinden van de U-arm (C) naar buiten en bevestig deze aan de rolbeugel vat (A).

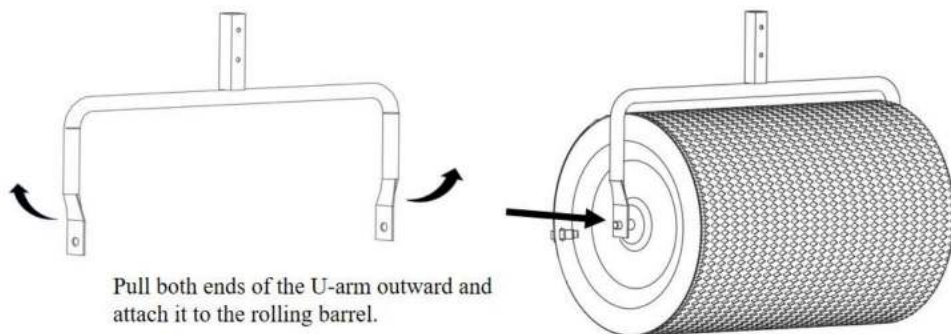

Stap 2: Plaats de wielringen (D) en splitpennen (E) op de rolcilinder (A) om te voorkomen dat de U-arm (C) eraf valt.

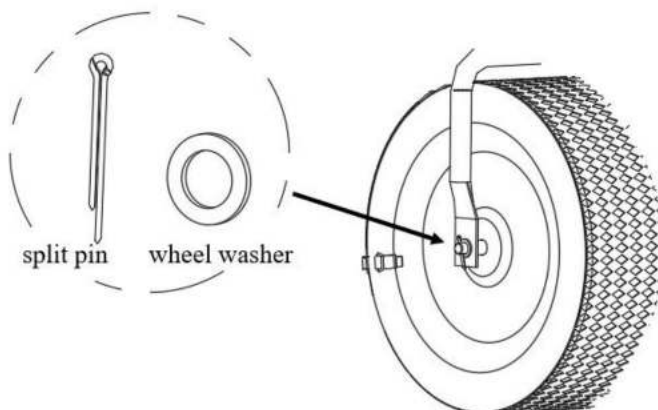

Stap 3: Plaats de T-hendel (B) in de U-arm (C). Let op dat er 2 stops zijn om de hoogte aan te passen.

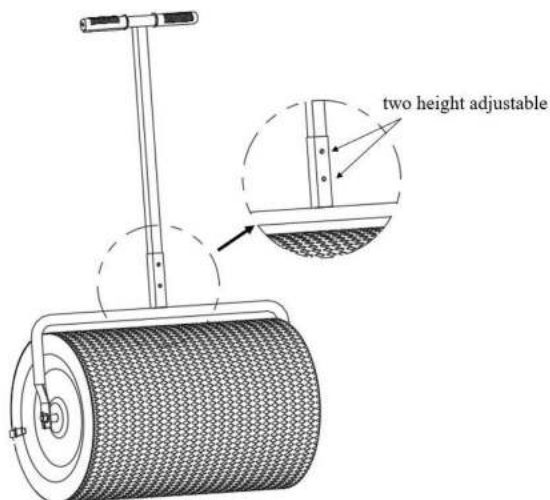

GEBRUIKSAANWIJZING

Stap 1: Open de vergrendelingen aan beide uiteinden van de rolcilinder (A).

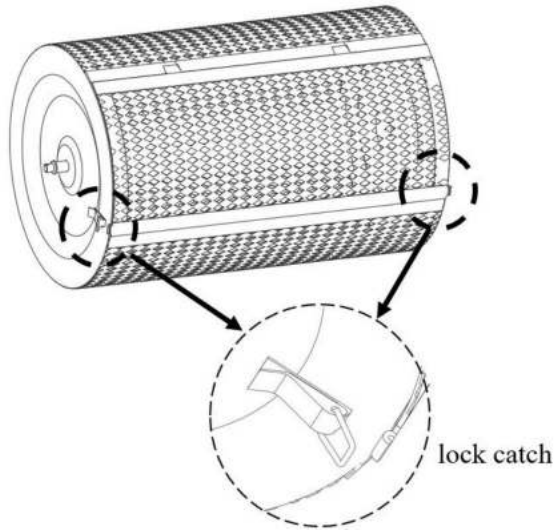

Step 2: Open the cover of the rolling barrel (A) and fill it with compost, soil or other required materials.

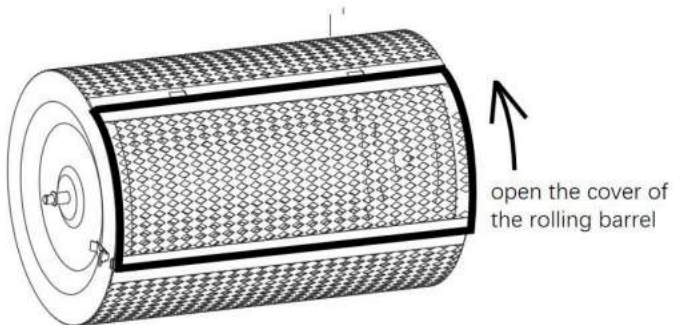

Step 3: Close the cover of the rolling barrel (A) and lock it so it can be used.
the compost spreader.

Reiniging en onderhoud

1. Verwijder na gebruik ongebruikte materialen uit de rolcilinder.
2. Spoel de roltrommel af met water om restanten te verwijderen.

Fabrikant: Qingdao Huatian Hand Truck Co., Ltd.

TOEVOEGEN: 19 Huanda Road, Huangdao District, Qingdao, China

Importeur: WAITCHX

Adres: 250 bis boulevard Saint-Germain 75007 Parijs

Importeur: FREE MOOD LTD

Adres: 2 Holywell Lane, Londen, Engeland, EC2A 3ET



EUREP VK LTD

EENHEID 2264, 100 OCK STREET, ABINGDON
OXFORDSHIRE ENGELAND OX14 5DH



EUREP GmbH

Onderlettenweg 1a, 85051
Ingolstadt, Duitsland

Gemaakt in China

VEVOR[®]

E-mail: Klantenservice@vevor.com

VEVOR®

TOUGH TOOLS, HALF PRICE

Gräsmattspridare ANVÄNDARMANUAL

Vi fortsätter att vara engagerade i att ge dig verktyg till konkurrenskraftiga priser.

"Spara hälften", "halva priset" eller andra liknande uttryck som används av oss representerar endast en uppskattning av besparingar du kan dra nytta av att köpa vissa verktyg hos oss jämfört med de stora toppmärkena och doser behöver inte nödvändigtvis betyda övergripande kategorier av verktyg som erbjuds av oss. Du påminns vänligen om att noggrant kontrollera när du gör en beställning hos oss om du faktiskt sparar hälften i jämförelse med de främsta varumärkena.

VEVOR[®]

Gräsmattspridare
TC2002B

TC2002B



BEHÖVER HJÄLP? KONTAKTA OSS!

Har du produktfrågor? Behöver du teknisk support? Kontakta oss gärna:

 CustomerService@vevor.com

Detta är den ursprungliga instruktionen, läs alla instruktioner noggrant innan du använder den. VEVOR reserverar sig för en tydlig tolkning av vår användarmanual. Utseendet på produkten är beroende av den produkt du fått. Ursäkta oss att vi inte kommer att informera dig igen om det finns någon teknik eller mjukvaruuppdateringar på vår produkt.

SÄKERHETSINSTRUKTIONER

VARNING:



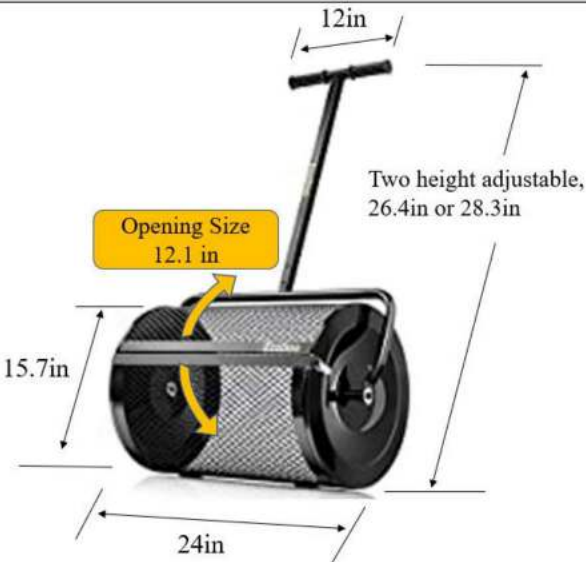

1. Vi rekommenderar att du använder ögonskydd, skyddshandskar och halkfria skor för att använda kompostspridaren.
2. Kompostspridaren har rörliga delar, så vid användning av komposten spridare, se till att alla lösa kläder, hår och smycken är knutna.
3. Håll kompostspridare borta från barn.
4. Om någon del av kompostapplikatorn är skadad, använd den inte.
5. Modifiera inte produkten på något sätt.
6. Stå eller sitt inte på kompostspridaren.
7. Kompostspridaren kan vara tung när välten är full. Använd rätt manuell teknik när du flyttar eller lyfter spridaren.
8. Fyll inte hinken med annat material än mossa, kompost, jord eller liknande.

VARNING: Läs noggrant instruktionerna och procedurerna för säker användning.

MODELL OCH PARAMETRAR

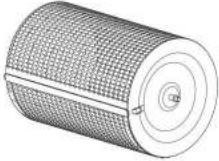
Modell	TC2002B
Produkt Mått	 <p>12in</p> <p>Opening Size 12.1 in</p> <p>15.7in</p> <p>24in</p> <p>Two height adjustable, 26.4in or 28.3in</p>
Färg	Svart

KOMPONENTER

 <p>A. Rullande pipa (x1)</p>	 <p>B. T-handtag (x1)</p>	 <p>C. U-arm (x1)</p>
 <p>D. Hjulbrickor (x2)</p>	 <p>E. Delade stift (x2)</p>	

MONTERING

Steg 1: Dra båda ändarna av U-armen (C) utåt och fäst den på rullningen tunna (A).

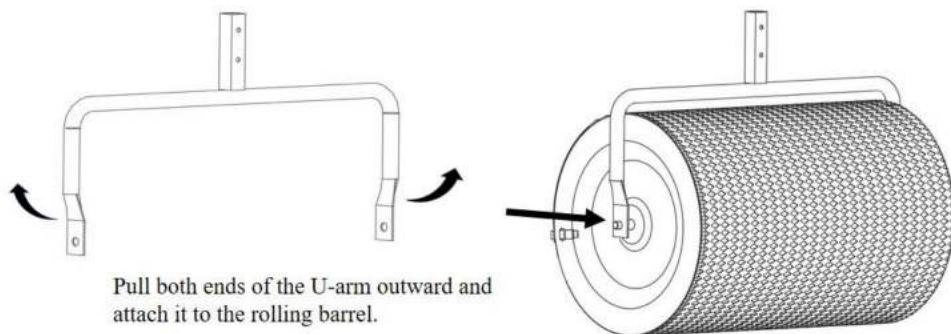

Steg 2: Installera hjulbrickorna (D) och delade sprintarna (E) på rulltrumman (A) för att förhindra att U-armen (C) faller av.

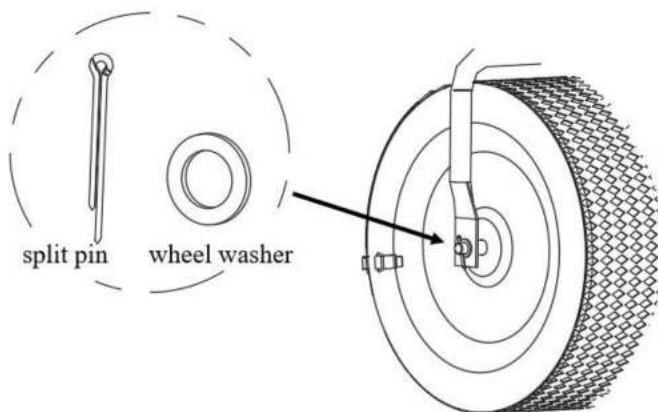

Steg 3: Sätt in T-handtaget (B) i U-armen (C). Observera att det finns 2 stopp för att justera höjden.

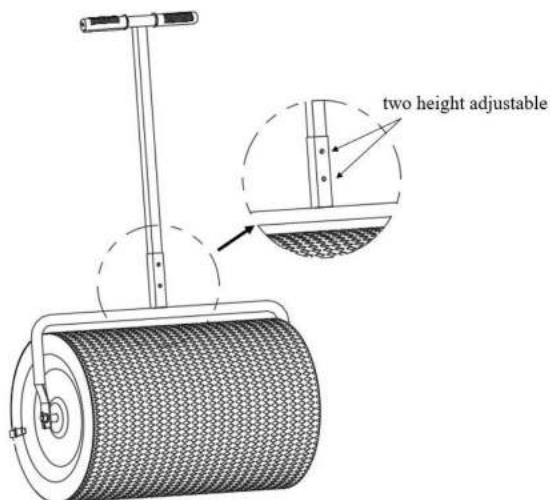

BRUKSANVISNING

Steg 1: Öppna låsspärrarna på båda ändarna av den rullande pipan (A).

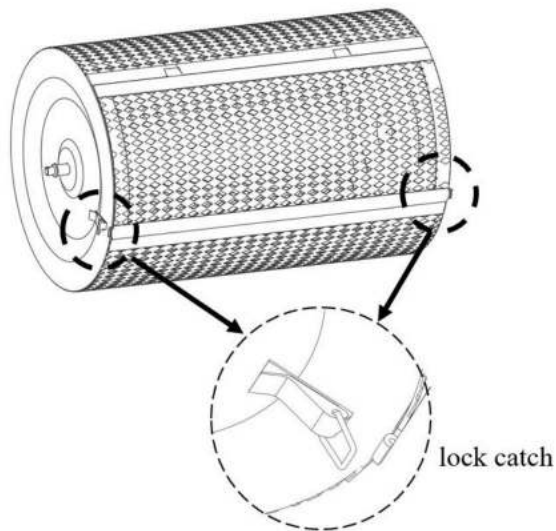

Steg 2: Öppna locket på den rullande tunnan (A) och fyll den med gödningsmedel, jord eller annat nödvändigt material.

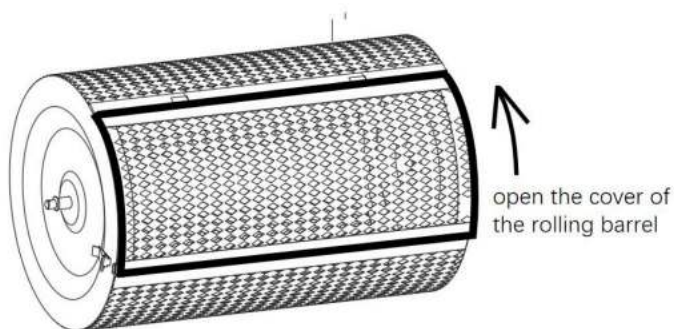

Steg 3: Stäng locket på den rullande pipan (A) och lås den för att börja använda kompostspridaren.

Rengöring och underhåll

1. Efter användning, ta bort oanvänt material från den rullande pipan.
2. Skölj den rullande tunnan med vatten för att avlägsna restmaterial.

Tillverkare: Qingdao Huatian Hand Truck Co., Ltd.

LÄGG TILL: 19 Huanda Road, Huangdao District, Qingdao, Kina

Importör: WAITCHX

Adress: 250 bis boulevard Saint-Germain 75007 Paris

Importör: FREE MOOD LTD

Adress: 2 Holywell Lane, London, England, EC2A 3ET



EUREP UK LTD

ENHET 2264, 100 OCK STREET, ABINGDON
OXFORDSHIRE ENGLAND OX14 5DH



EUREP GmbH

Unterlettenweg 1a, 85051
Ingolstadt, Tyskland

Tillverkad i Kina

VEVOR[®]

E-post: CustomerService@vevor.com